



Modèle Savanna	Composition du kit
2,20 x 3,50m sur 2 poteaux	2 Poteaux 12x250cm ; 4 Armatures triangulaires ; 2 Armatures rectangulaires ; 18 Tuiles ; 2 Demi-cônes ; 1 faitage fibre de verre ; 6 Jambes de force ; 2 colliers Ø 120 mm ; 16 Boulons 8x20mm ; 10 Boulons 8x30mm ; 26 écrous
2,20 x 3,50m sur 4 poteaux	4 Poteaux 12x250cm ; 4 Armatures triangulaires ; 2 Armatures rectangulaires ; 18 Tuiles ; 2 Demi-cônes ; 1 faitage fibre de verre ; 4 têtes de poteaux ; 12 Boulons 8x20mm ; 8 Boulons 8x30mm ; 20 écrous ; 8 vis penture 6x50mm
2,40 x 3,60m	4 Poteaux 12x250cm ; 4 Armatures triangulaires ; 2 Armatures rectangulaires ; 1 Armature contreventement ; 24 Tuiles ; 2 Demi-cônes ; 1 faitage fibre de verre ; 8 Jambes de force ; 4 Têtes de poteaux ; 14 Boulons 8x20mm ; 16 Boulons 8x30mm ; 30 écrous ; 8 Vis 6x50mm
2,80 x 4,50m	4 Poteaux 12x250cm ; 4 Armatures triangulaires ; 2 Armatures rectangulaires ; 1 Armature contreventement ; 34 Tuiles ; 2 Demi-cônes ; 1 faitage fibre de verre ; 8 Jambes de force ; 4 Têtes de poteaux ; 14 Boulons 8x20mm ; 16 Boulons 8x30mm ; 30 écrous ; 8 Vis 6x50mm
3,30 x 5,00m	6 Poteaux 12x250cm ; 4 Armatures triangulaires ; 2 Armatures rectangulaires ; 1 Armature contreventement ; 48 Tuiles ; 2 Demi-cônes ; 1 faitage fibre de verre ; 8 Jambes de force ; 6 Têtes de poteaux ; 14 Boulons 8x20mm ; 16 Boulons 8x30mm ; 30 écrous ; 12 Vis 6x50mm
4,00 x 6,00m	6 Poteaux 12x250cm ; 4 Armatures triangulaires ; 2 Armatures rectangulaires ; 1 Armature contreventement ; 69 Tuiles ; 2 Demi-cônes ; 1 faitage fibre de verre ; 8 Jambes de force ; 6 Têtes de poteaux ; 14 Boulons 8x20mm ; 16 Boulons 8x30mm ; 30 écrous ; 12 Vis 6x50mm
5,00 x 7,00m	8 Poteaux 12x250cm ; 6 Armatures triangulaires ; 2 Armatures rectangulaires ; 1 Armature contreventement ; 109 Tuiles ; 2 Demi-cônes ; 1 faitage fibre de verre ; 10 Jambes de force ; 8 Têtes de poteaux ; 18 Boulons 8x20mm ; 20 Boulons 8x30mm ; 38 écrous ; 16 Vis 6x50mm



DAMBALINE Sarl



3 rue Camille Desmoulins, 44300 Nantes

Tél. : 02 40 93 00 03 - mail : info@casa-africa.com



MATERIEL NECESSAIRE

- ✓ 2 Clés de 13 
- ✓ 1 Visseuse 
- ✓ 1 Scie 

- ✓ 1 Cutter 
- ✓ 2 Escabeaux 



MONTAGE

ETAPE 1 :

Sciez les poteaux selon la hauteur de passage désirée. La hauteur idéale pour l'esthétique et un ombrage optimal avec un hauteur de passage de 1,80 m est de 1,90m ou de 2,30 m pour le modèle 2,30 x 3,50 m dans la version sur 2 poteaux centraux.

Fixation selon l'option choisie :

- Avec platine à visser : Vissez les platines sur votre dalle épaisseur min. 15 cms avec chevilles expansives M10 + vis métaux adaptés à votre dalle non fournies et vissez les mâts aux platines avec les deux vis fournies.
- Avec socle autoportant : Vissez les mâts aux socles avec les deux vis fournies.
- Avec scellement dans le sol sur une profondeur min. de 50cm. Dosage béton pour un plot 50 x 50 cms ou une dalle : 350 kgs/M3. Astuce : placez un tube PVC Ø > 120 mm dans le sol pour protéger les poteaux et pouvoir les ôter si nécessaire

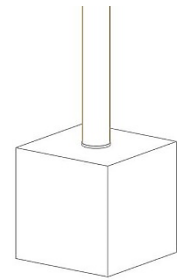
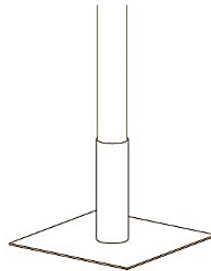

Pour éviter une détérioration prématurée des poteaux, placez l'extrémité non sciée en contact avec le sol sur un lit de gravier.

ETAPE 2 :

Au sol, assemblez les 2 ou 3 triangles formant l'arrondi et un rectangle métallique, la face avec les ronds métalliques sur le dessus pour clipper les tuiles.

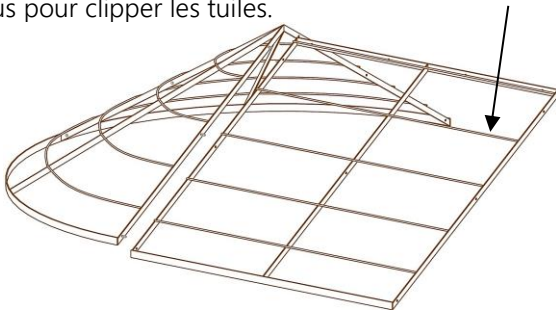

Ensuite, assemblez le rectangle de contreventement, pattes de fixation des jambes de force vers le bas et le deuxième rectangle métallique. Le modèle 2,30 x 3,50 m n'a pas de rectangle de contreventement.

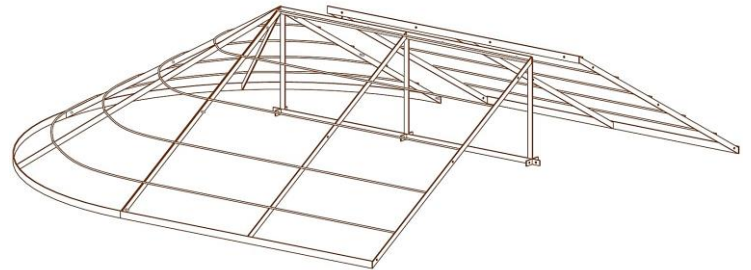

Puis, assemblez à l'armature les 2 ou 3 triangles métalliques pour faire l'arrondi de l'autre côté et fixez les jambes de forces. Afin de faciliter la pose, fixez les têtes de poteaux à l'armature.

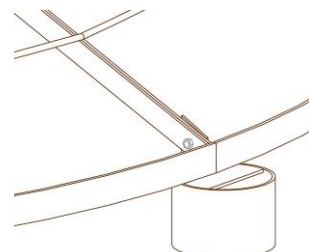
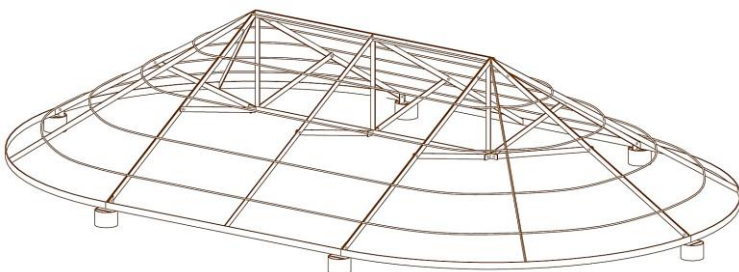

2 épaisseurs de fer plat = boulons 8x20mm.

3 épaisseurs de fer plat = boulons 8x30mm.

ETAPE 3 :

Posez l'armature sur les poteaux et vissez les têtes de poteaux avec les vis 6x50mm fournies. Le modèle 2,30 x 3,50 m dans la version sur 2 poteaux centraux, ne comprend pas de têtes de poteaux. Il faut donc fixer les jambes de force aux 2 colliers de serrage fournis.

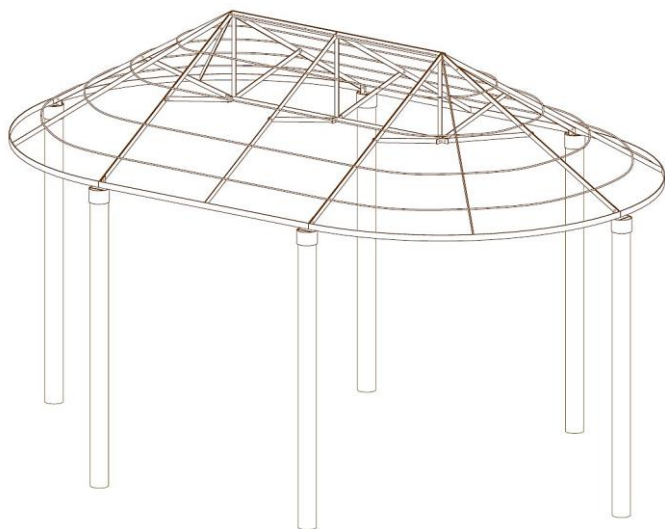

ETAPE

Clippez ensuite les tuiles par l'extérieur de l'armature en commençant par la rangée en bas de pente (sur les grands modèles, il est plus aisé de passer les tuiles par l'intérieur de l'armature pour les rangées hautes). Lorsque la dernière tuile d'une rangée est trop longue, coupez-la à l'aide d'un cutter après le clip afin d'éviter d'avoir une longue extrémité sans attache.

Les tuiles sont étanches à 98%. Celles en Roseau mixte le sont à 100% grâce à l'ajout d'un film plastique transparent (pour faciliter la pose, si une étanchéité complète n'est pas nécessaire, ce dernier peut être retiré en tirant simplement dessus).



ETAPE 5 :

Posez les demi-cônes sur le faitage de l'armature et attachez-les avec les cordes prévues à cet effet. Posez ensuite la faitière en fibre de verre en faisant se chevaucher les deux parties qui la composent. Attachez-les à l'armature avec du fil de fer fin passé dans des trous préalablement réalisés à l'aide d'une perceuse.



Les paillotes doivent faire l'objet d'une inspection régulière, portant sur le serrage des boulons, l'état de l'armature, des poteaux et des fixations au sol !

(Les poteaux en bois massif évoluent avec les conditions climatiques auxquelles ils sont exposés. Ils peuvent être légèrement déformés en extrémité, fissurés et leur diamètre peut varier de quelques millimètres mais cela n'altère pas leur résistance. Aucune réclamation/retour ne seront acceptés, sauf altération autre que naturelle.)

Savannalodge 2,20x3,50m :

Surface = 7 m²

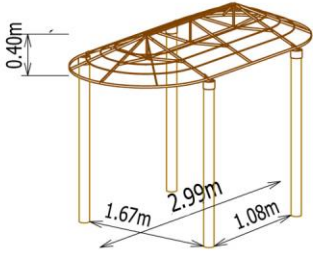

Savannalodge 4,00x6,00m :

Surface = 20,5 m²

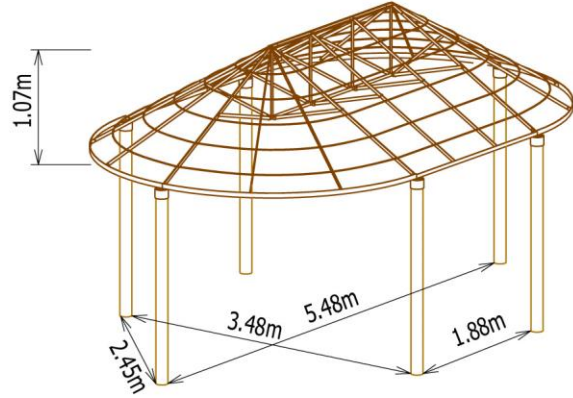

Savannalodge 2,40x3,60m :

Surface = 8,6 m²

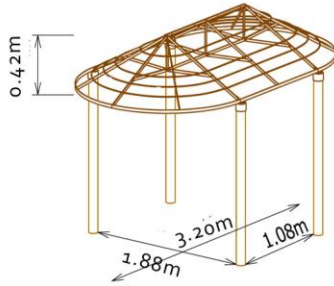

Savannalodge 5,00x7,00m :

Surface = 29,5 m²

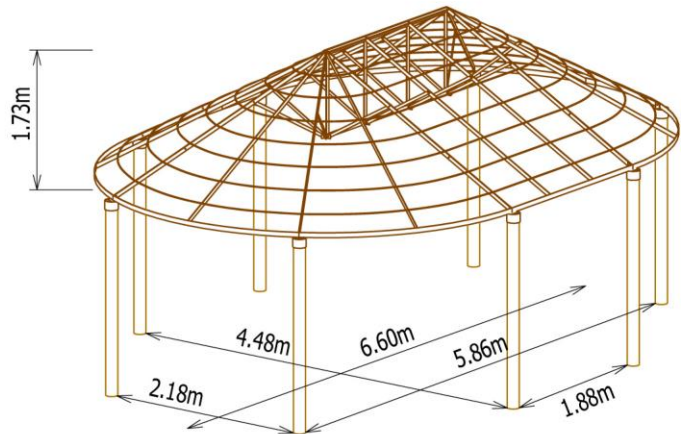

Savannalodge 2,80x4,50m :

Surface = 10,8 m²

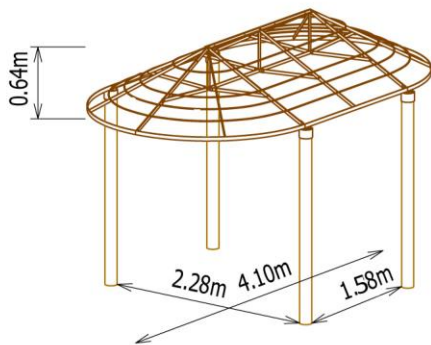

Savannalodge 3,30x5,00m :

Surface = 14 m²

